

Objectif : Apprendre à ne jamais court-circuiter un générateur

TRAVAIL À EFFECTUER :

La pile sera symbolisée par la lettre G (car la pile est un exemple de générateur).
A chaque fois qu'un générateur est court-circuité cela crée un danger électrique.

Pour chacun des circuits suivants, cochez les cases des tableaux et précisez si le montage provoque un danger électrique.

Circuit n°1

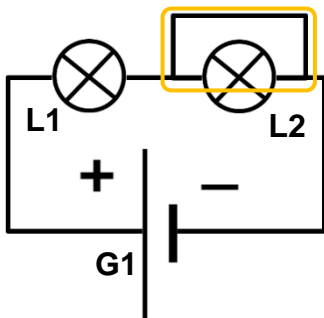

Parmi les dipôles suivants, quels sont ceux qui sont court-circuités	<input type="checkbox"/> G1
	<input type="checkbox"/> L1
	<input checked="" type="checkbox"/> L2

Circuit n°2

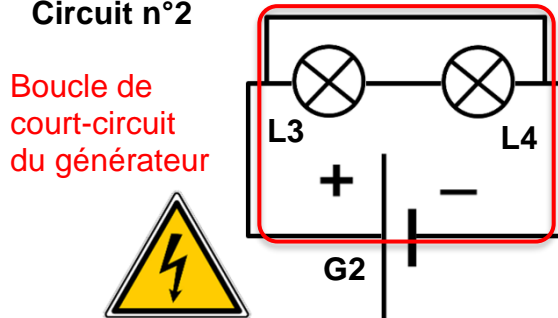

Parmi les dipôles suivants, quels sont ceux qui sont court-circuités	<input checked="" type="checkbox"/> G2
	<input checked="" type="checkbox"/> L3
	<input checked="" type="checkbox"/> L4

Circuit n°3

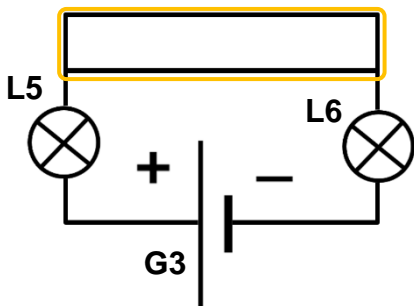

Parmi les dipôles suivants, quels sont ceux qui sont court-circuités	<input type="checkbox"/> G3
	<input type="checkbox"/> L5
	<input type="checkbox"/> L6

Circuit n°4

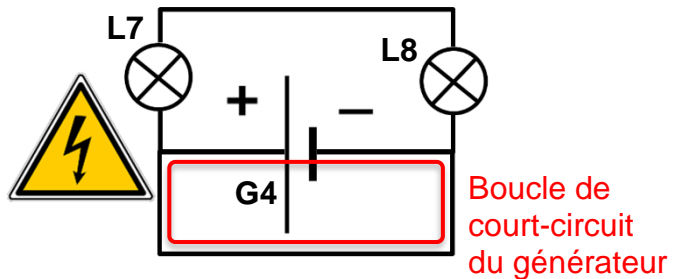

Parmi les dipôles suivants, quels sont ceux qui sont court-circuités	<input checked="" type="checkbox"/> G4
	<input checked="" type="checkbox"/> L7
	<input checked="" type="checkbox"/> L8



Chapitre 9

Cours 4 correction : dangerosité des courts-circuits (2/2)

2^{nde}

Circuit n°5

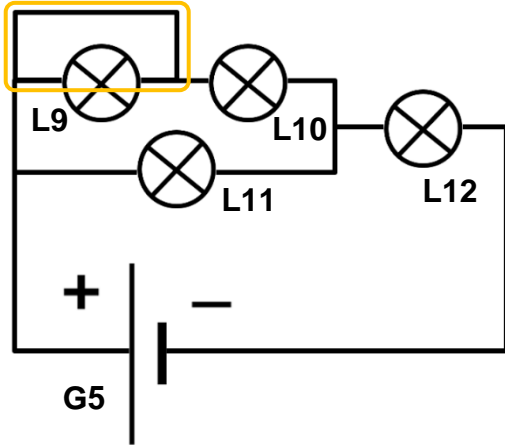

Parmi les dipôles suivants, quels sont ceux qui sont court-circuités	<input type="checkbox"/> G5
	<input checked="" type="checkbox"/> L9
	<input type="checkbox"/> L10
	<input type="checkbox"/> L11
	<input type="checkbox"/> L12

Circuit n°6

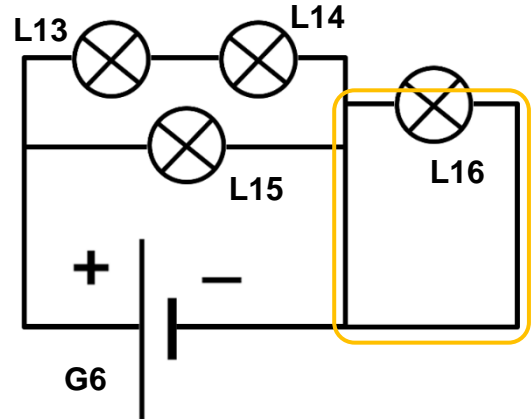

Parmi les dipôles suivants, quels sont ceux qui sont court-circuités	<input type="checkbox"/> G6
	<input type="checkbox"/> L13
	<input type="checkbox"/> L14
	<input type="checkbox"/> L15
	<input checked="" type="checkbox"/> L16

Circuit n°7

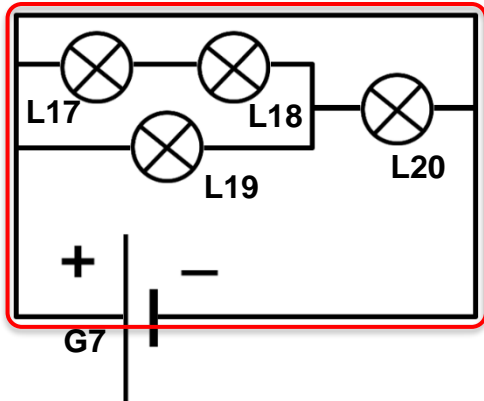

Parmi les dipôles suivants, quels sont ceux qui sont court-circuités	<input checked="" type="checkbox"/> G7
	<input checked="" type="checkbox"/> L17
	<input checked="" type="checkbox"/> L18
	<input checked="" type="checkbox"/> L19
	<input checked="" type="checkbox"/> L20

Boucle de court-circuit du générateur